

DATOS DEL MOTOR

Potencia:	HP	CV	KW	Velocidad	RPM	Reductor:	Ratio:
						(:)	(:)

Descripción de banda: Sencilla Doble Otro:

Paso de cadena:

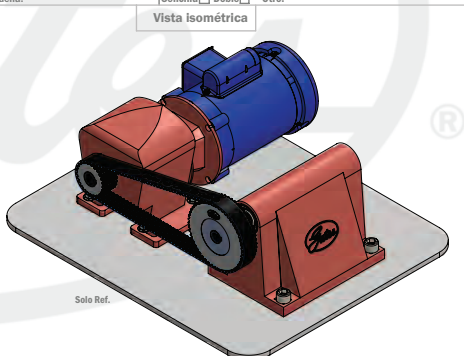
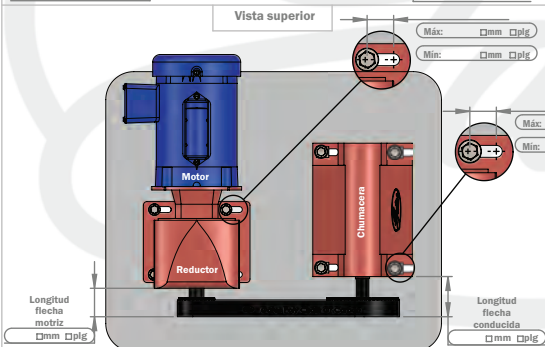

DATOS DE TRANSMISIÓN ACTUAL

Aplicación:	Cargas de choque: SI <input type="checkbox"/> No <input type="checkbox"/>		Tiempo de trabajo		Empresa:		Contacto:	
Transmisiones instaladas:	Horas por día: <input type="text"/>		Días a la semana: <input type="text"/>		Planta:		E-mail: <input type="text"/>	
Tipo: C2B B2B New Drive	Vida útil	Días: <input type="text"/>	Meses: <input type="text"/>	Años: <input type="text"/>	Área:		Teléfono: <input type="text"/>	
Problema actual:					Equipo:		Cargo: <input type="text"/>	